

## Vorrichtung zum Schweißen von großen Blechwannen

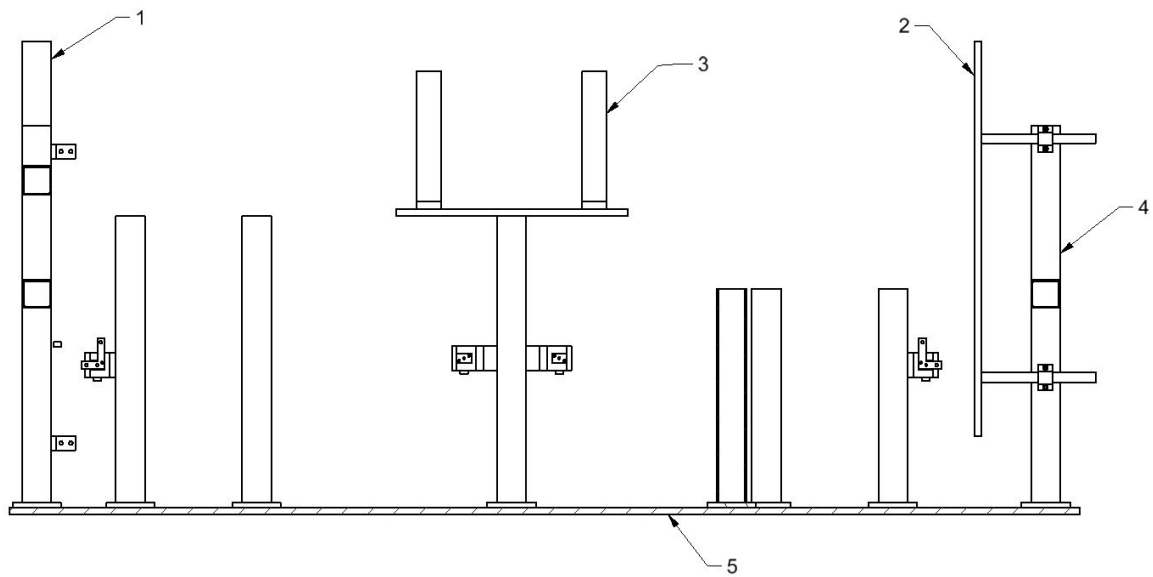

## Vorrichtung zum Schweißen von Schaltschrank und Blechwannen

1 Anschlag; 2 Fixierplatte; 3 Befestigungswinkel; 4 Rahmengestell;  
5 Grundplatte;

