

Sonderfräsvorrichtung mit zwei Spannkeilen

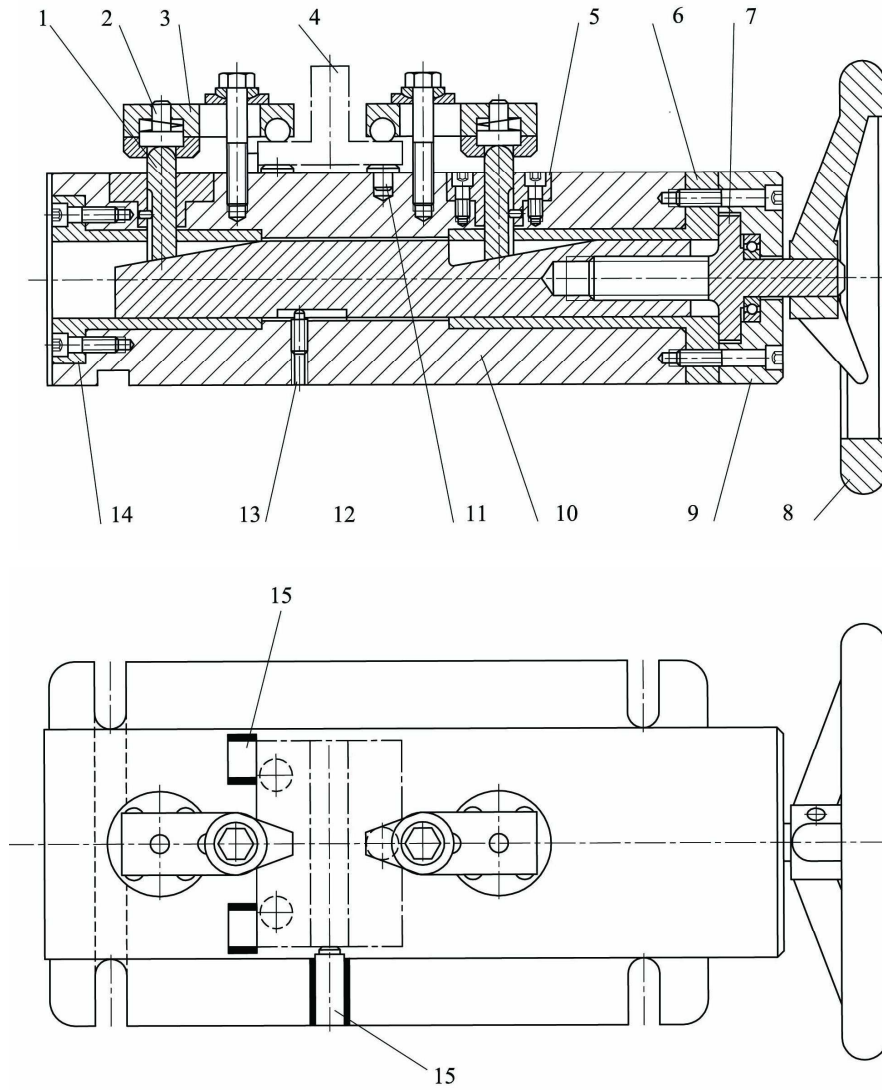

- 1 Druckbolzen; 2 Federstück; 3 Spanneisen; 4 Werkstück; 5 Lagerbuchse; 6 Lagerdeckel; 7 Spindel; 8 Handrad; 9 Deckel; 10 Grundkörper; 11 Auflagebolzen; 12 Doppelkeil; 13 Führung; 14 Lagerdeckel; 15 Anschlag

