

## Punktschweiß – Vorrichtung

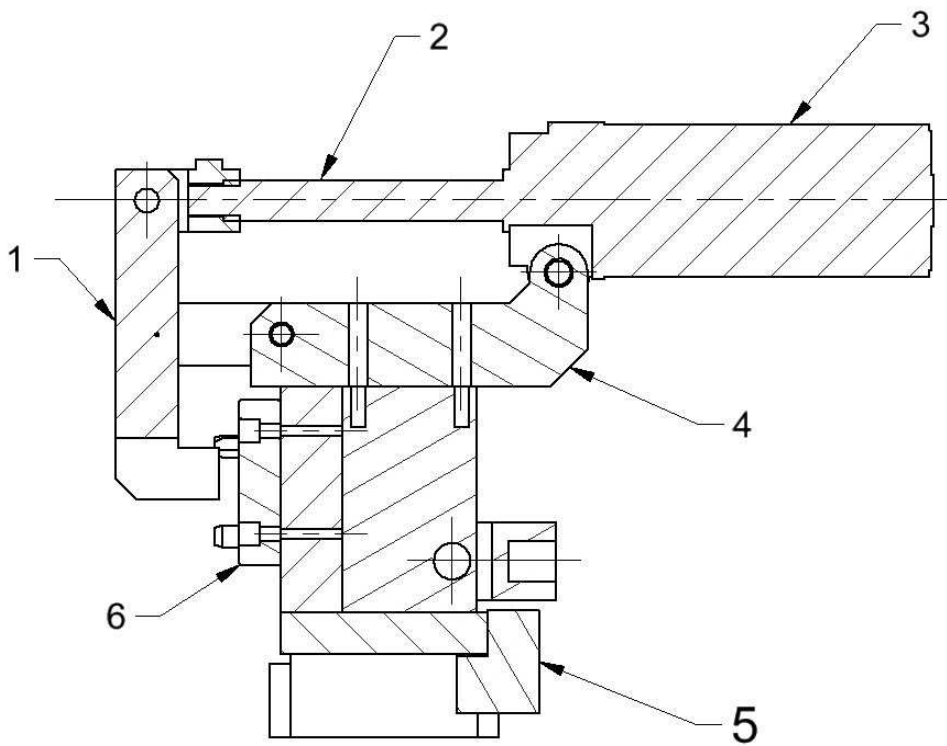

**Bild 5-18 Spannvorrichtung für Punktschweißen**

1 Klemmhebel; 2 Zylinderstange; 3 Arbeitszylinder; 4 Befestigungshebel;  
5 Grundplatte ; 6 Klemmstück

