

Spannvorrichtungen

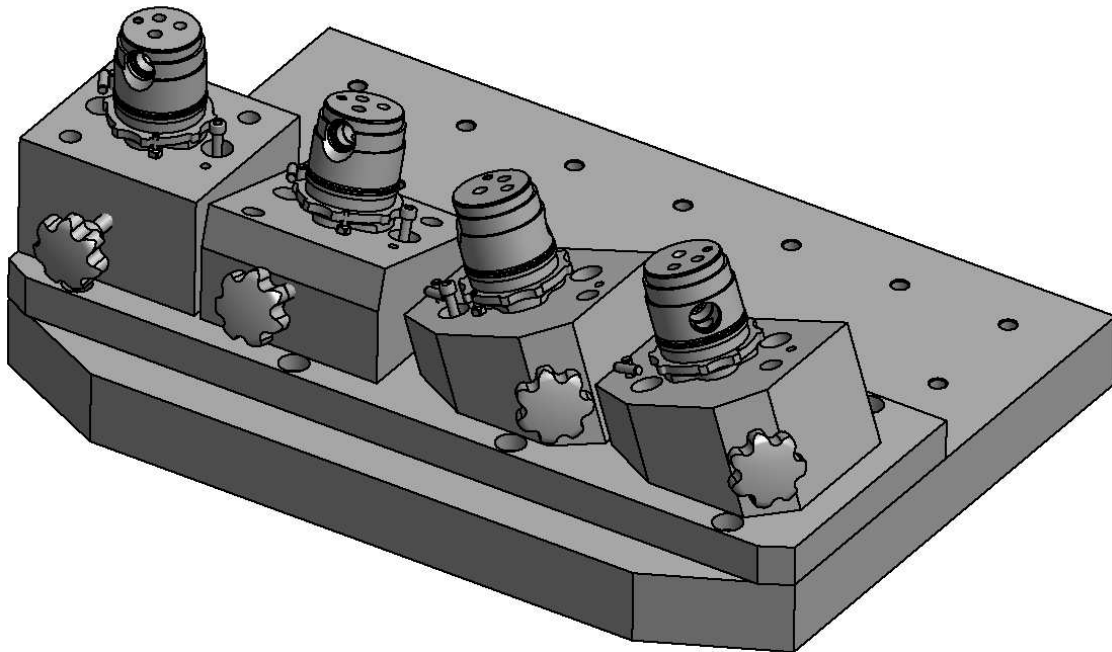
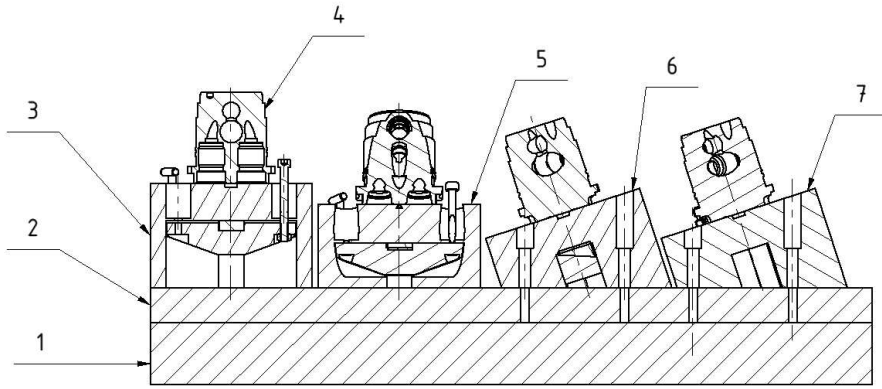

Bild 7-38 Spannvorrichtung für 4 verschiedene Arbeitsfolgen

1 Grundplatte; 2 Aufspannplatte; 3 Spannbock – Arbeitsgang 1
4 Werkstück; 5 Spannbock - Arbeitsgang 2; 6 Spannbock – Arbeitsgang 3;
7 Spannbock – Arbeitsgang 4