

Ausstanz – Biege – Werkzeug Schnellverschlusshaken

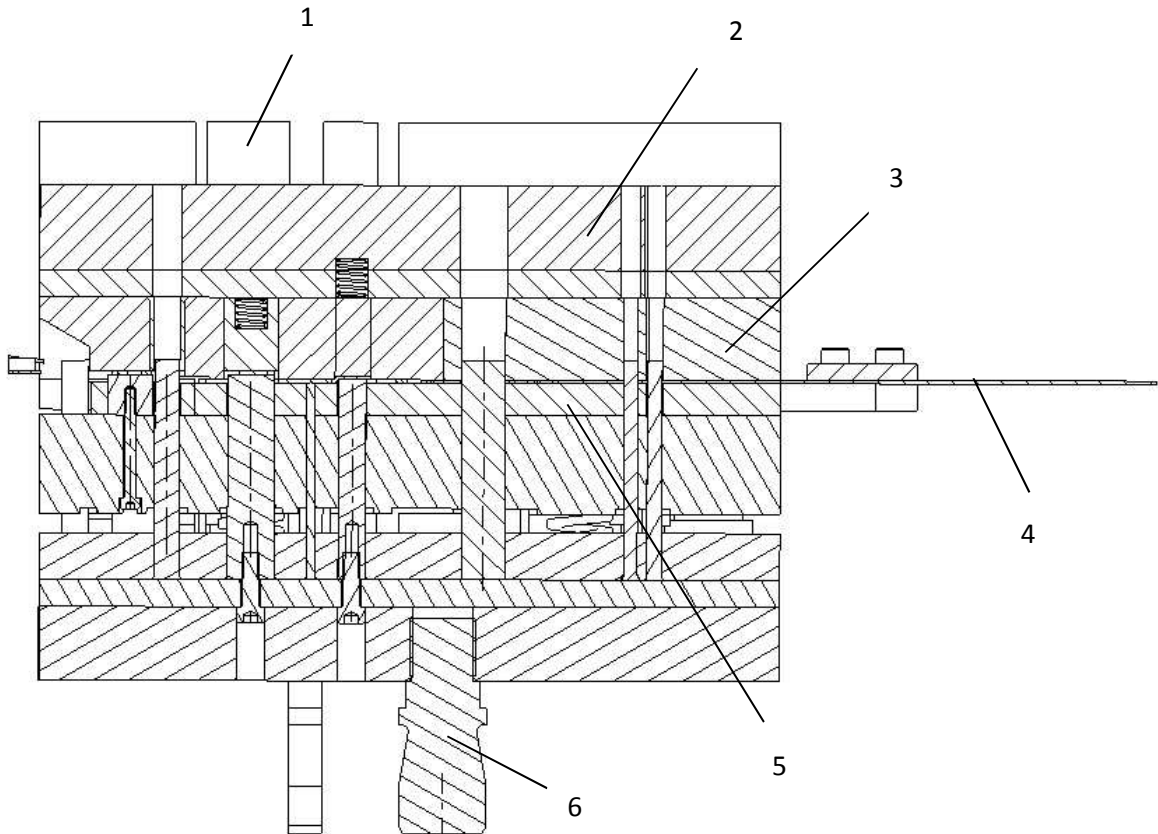

- 1 Befestigungsplatte; 2 Führungsplatte; 3 Schneidplatte;
4 Stanzmaterial endlos; 5 Matrizenplatte; 6 Befestigung Zapfen;
7 Werkstück Schnellverschlusshaken; 8 Materialstreifen mit Stanzbiegefolge;

Stanzmaterial: 1.4310 Edelstahl ; Bandbreite 50mm; Materialdicke 1,2 mm

