

Hydraulik und Pneumatik

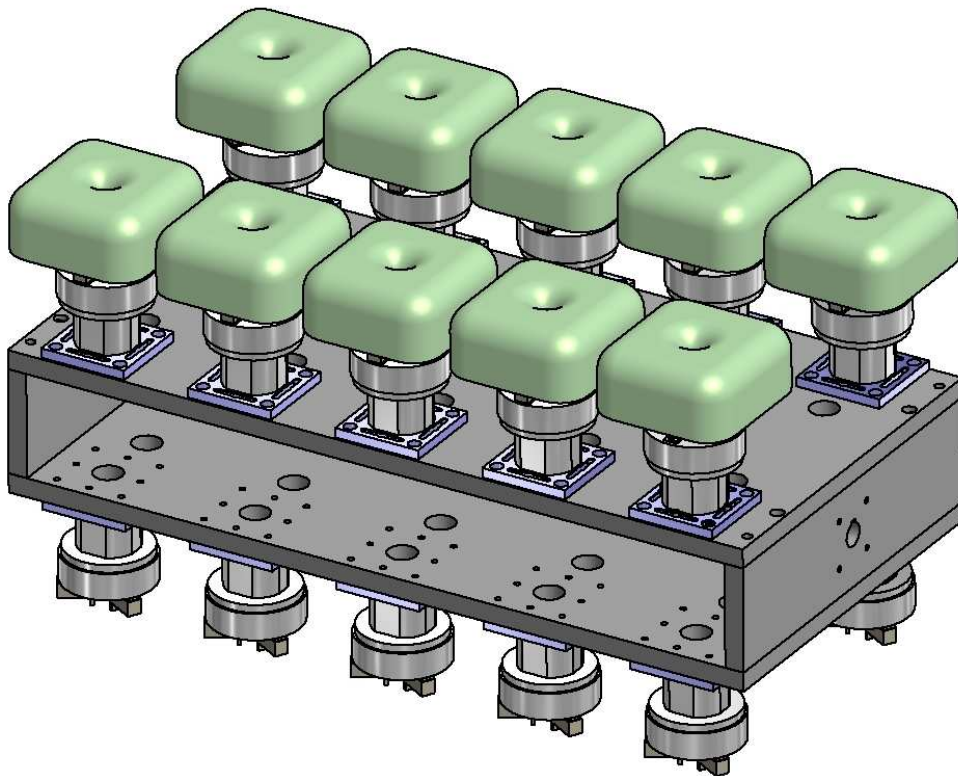
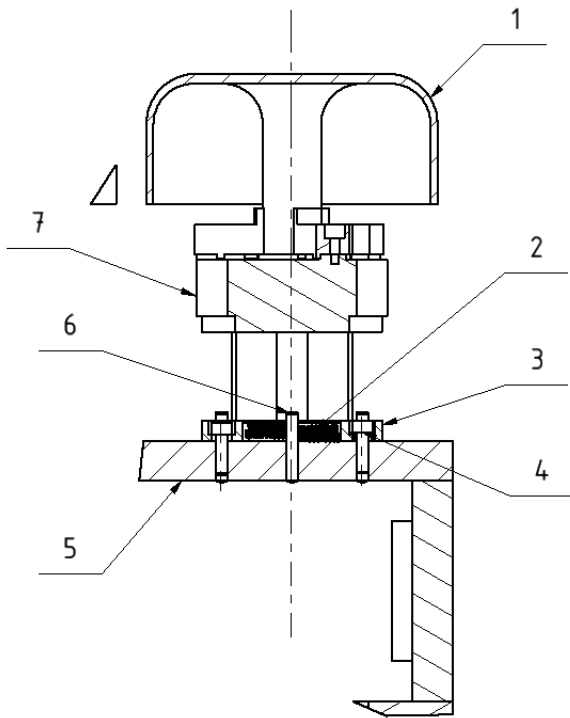

Bild 8-27 Pneumatisches Backenfutter für CNC Bestückung

1 Werkstück; 2 Druckfeder für Toleranzausgleich; 3 Ausgleichsplatte; 4 Schraube
5 Aufnahmeplatte; 5 Fixierstift; 7 3 Backenfutter;