

Winkelförmige Fräsvorrichtung

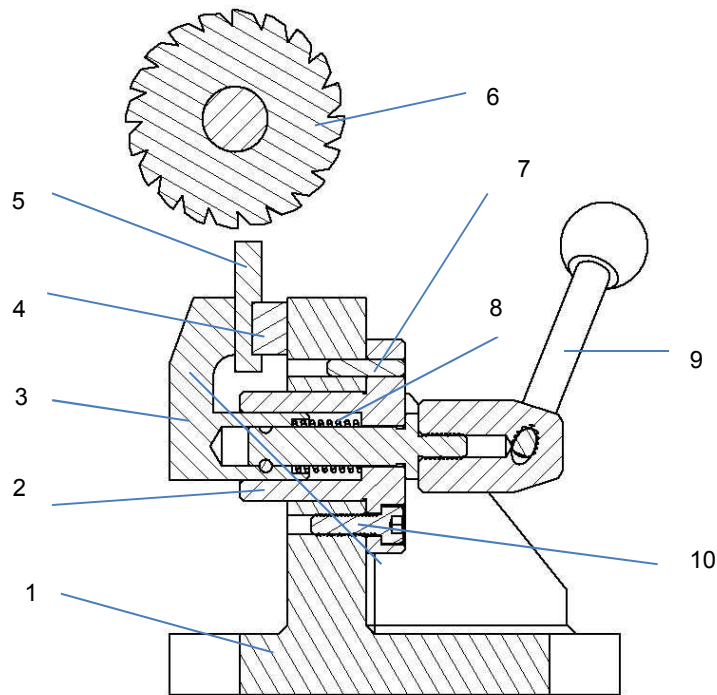

1 Grundkörper; 2 Buchse; 3 Spannhaken; 4 Auflagestück; 5 Werkstück; 6 Scheibenfräser; 7 Zylinderstift; 8 Druckfeder; 9 Spannhebel M10; 10 Zylinderschraube

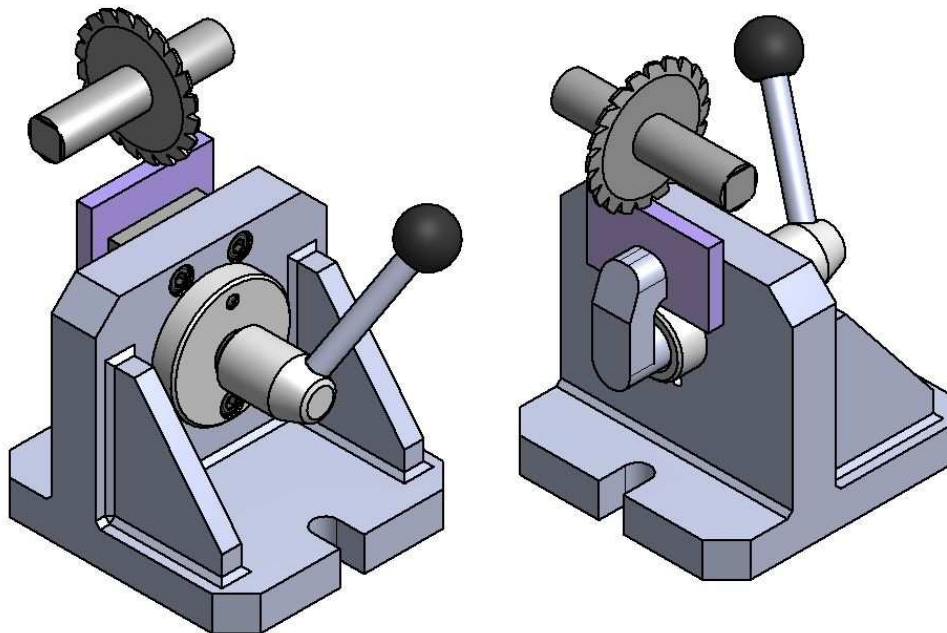

Winkelförmige Fräsvorrichtungen.

Für kleine Werkstücke, bei denen geringe Schnittkräfte beim Fräsen auftreten eignen sich winkelförmige Fräsvorrichtungen. Erfolgt die Spannung mit Exzentern über schwenkbare Spannhaken, so ergeben sich kurze Spannzeiten und größere Spannhübe