

Pressvorrichtung für Zahnräder und Kugellager

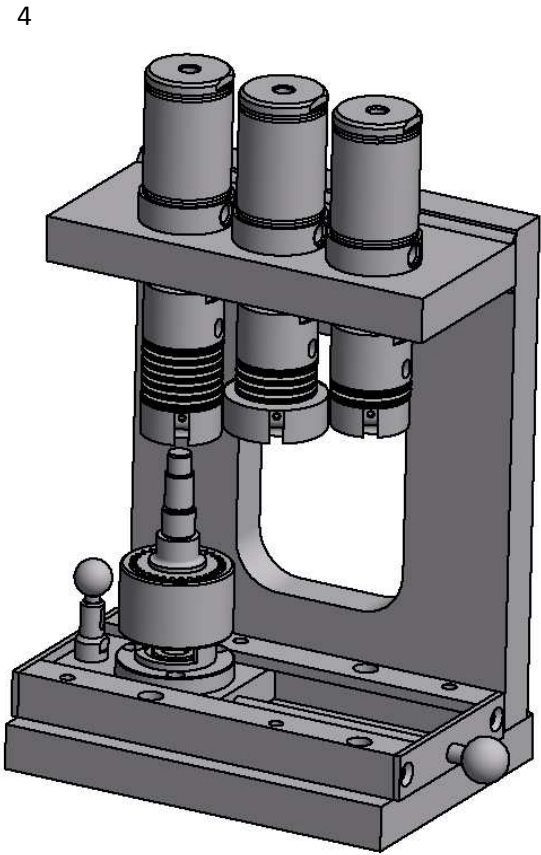
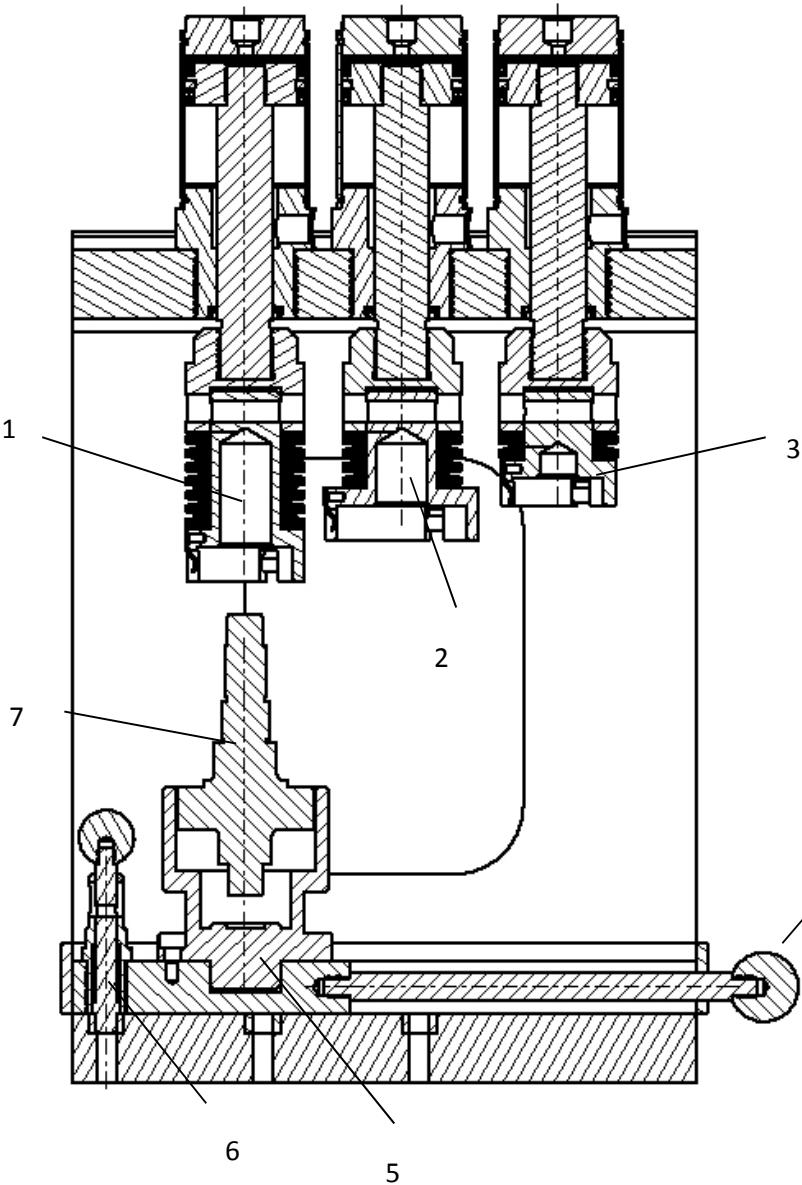

- 1 Einstoßer Zahnrad 1; 2 Einstoßer Zahnrad 2;
- 3 Einstoßer Kugellager; 4 Griff für Verschiebeinheit ;
- 5 Werkstückaufnahme; 6 Positionier Stift ;
- 7 Werkstück;