

Hydraulik und Pneumatik

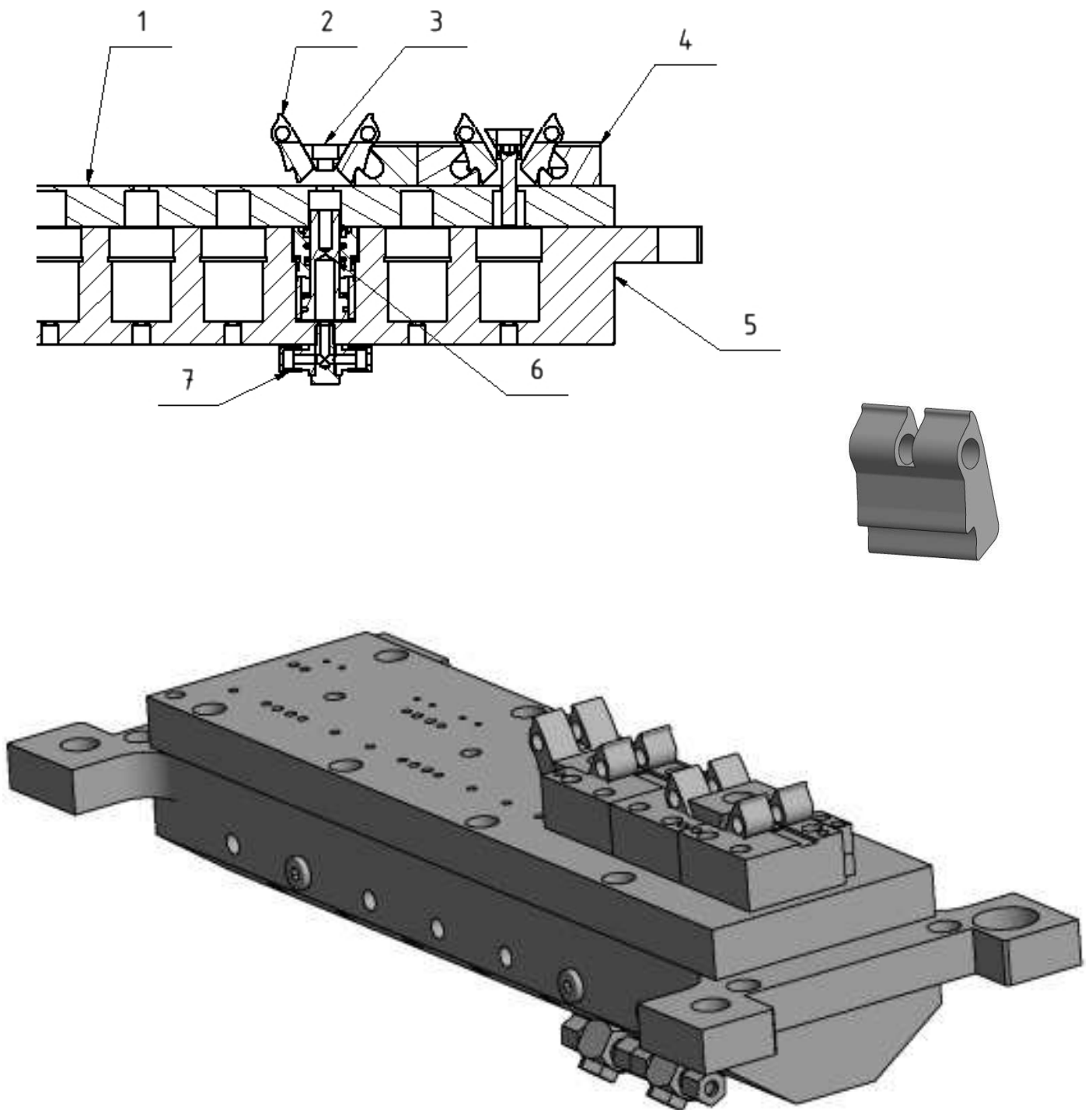

Bild 8-38 Pneumatische Spannvorrichtung für CNC- Zentrum

1 Gehäuseplatte; 2 Werkstück 3 Spannkeil 4 Spannbacken;
5 Grundplatte; 6 Spannzyylinder; 7 Verteilerventil;