

Biegewerkzeuge und Biegevorrichtungen

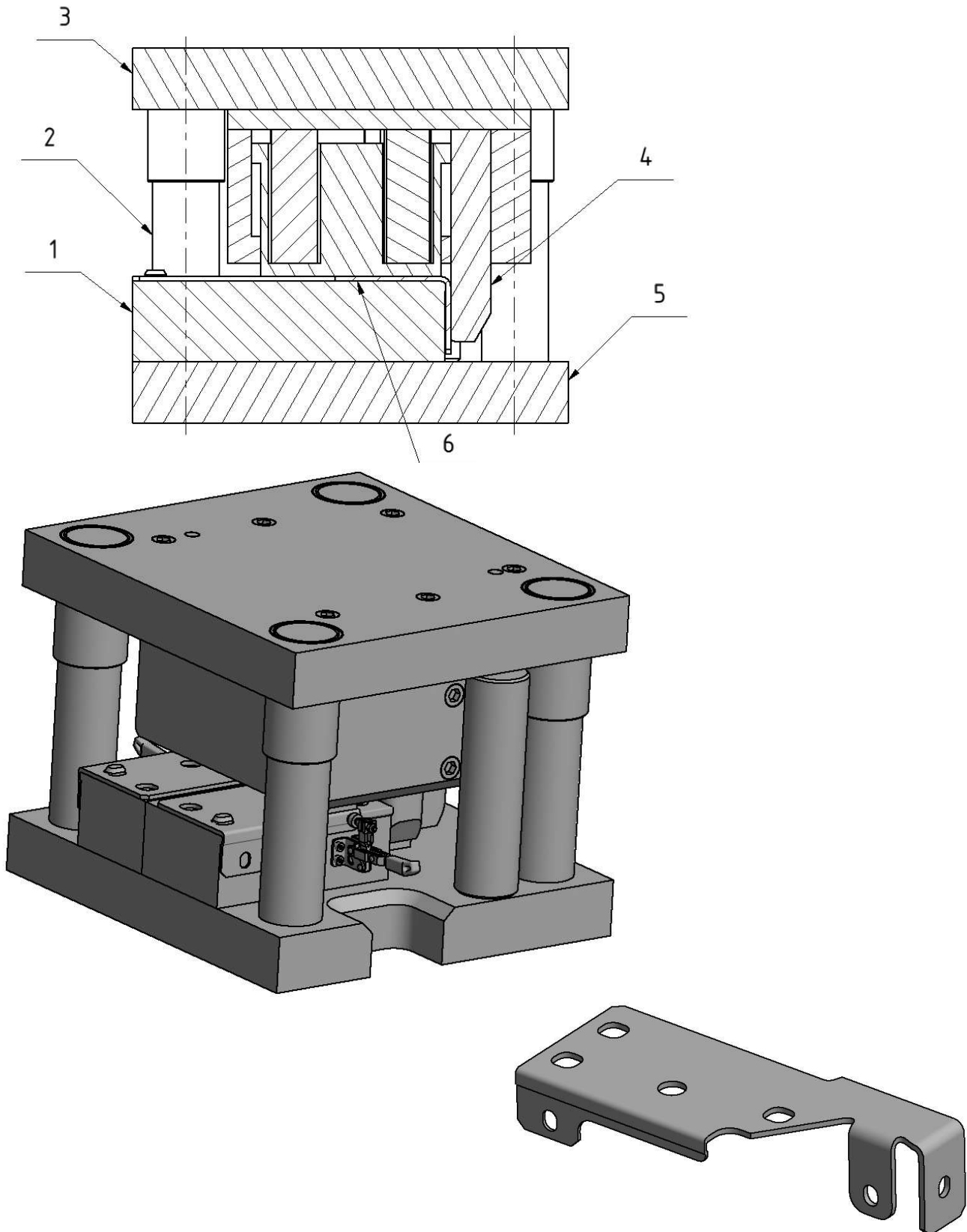

Bild 2-30 Biegewerkzeug für Haltewinkel
1 Zentrierplatte fürs Werkstück; 2 Führungssäule; 3 Kopfplatte;
4 Biegestempel; 5 Grundplatte; 6 Werkstück Haltewinkel