

C (1:1)

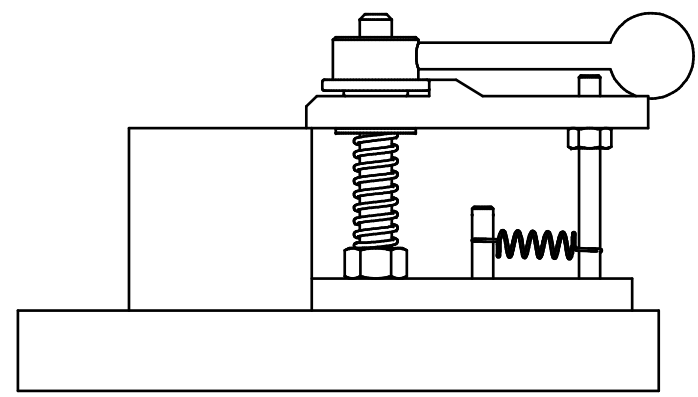

A-A (1:1)

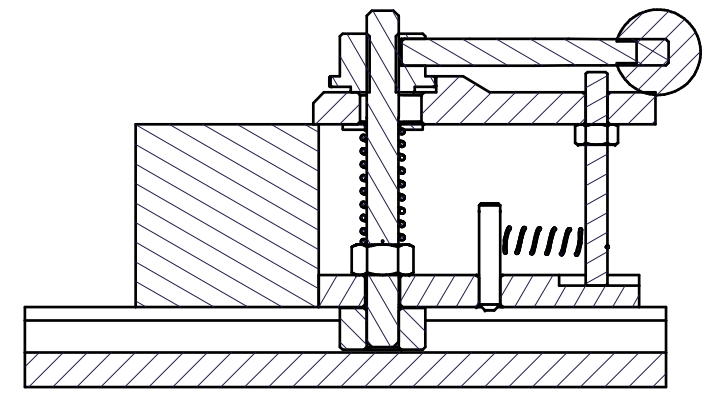

B-B (1:1)

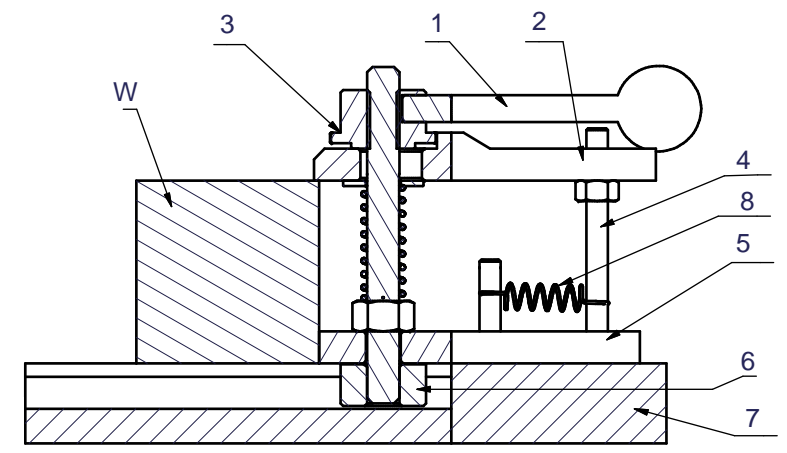

Spanneisen mit Gewindenspannung und Exzenterrückbewegung

- 1. Spannhebel, 2. Spanneisen, 3. Rückbewegungsexzenter
- 4. Abstützelement, 5. Unterleiste, 6. Nutenstein,
- 7. Werkzeugmaschinentisch, 8 Rückzugfeder