

Ausstanzwerkzeug Komplettschnitt für Formplatte

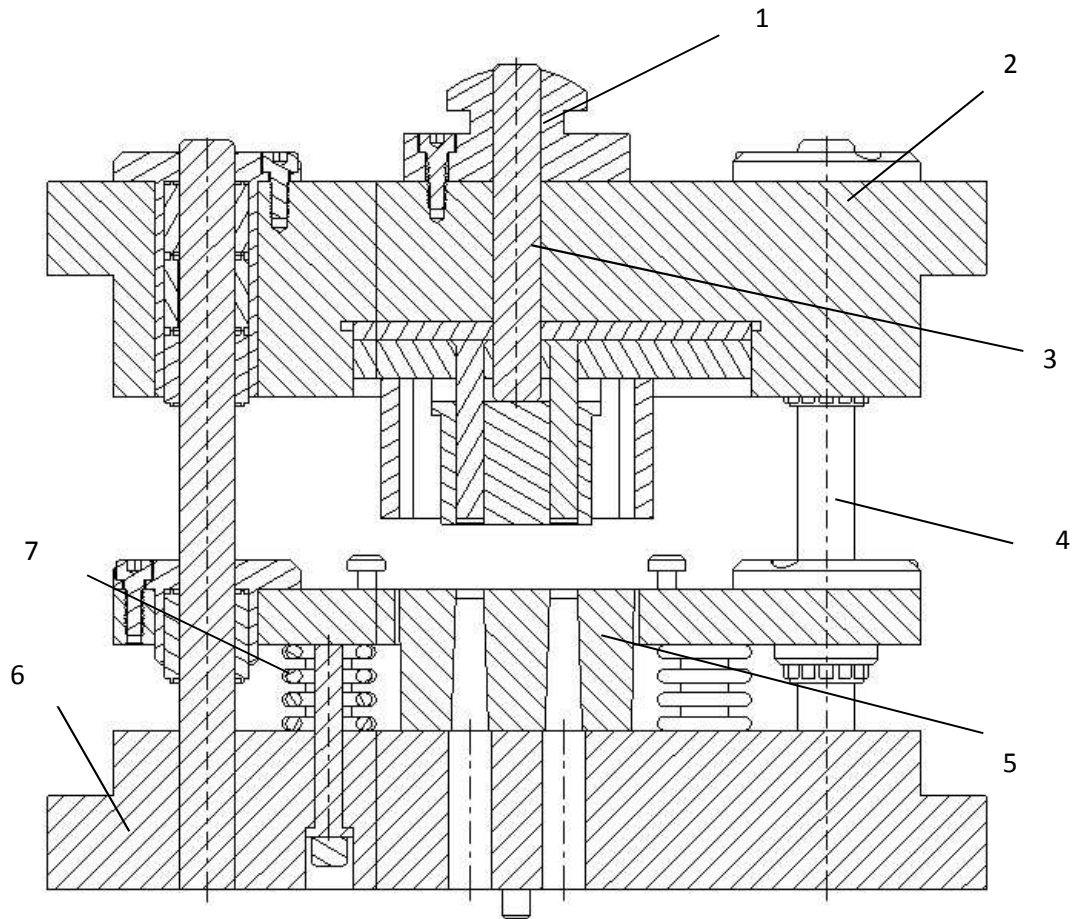

1 Einspannzapfen; 2 Gestell oben Kopfplatte ; 3 Auswerferbolzen oben 4 Führungssäule;
5 Schnittplatte; 6 Grundplatte; 7 Druckfeder Streifenführung;

