

# Doppelwerkzeug – Beschneiden und Formlochen

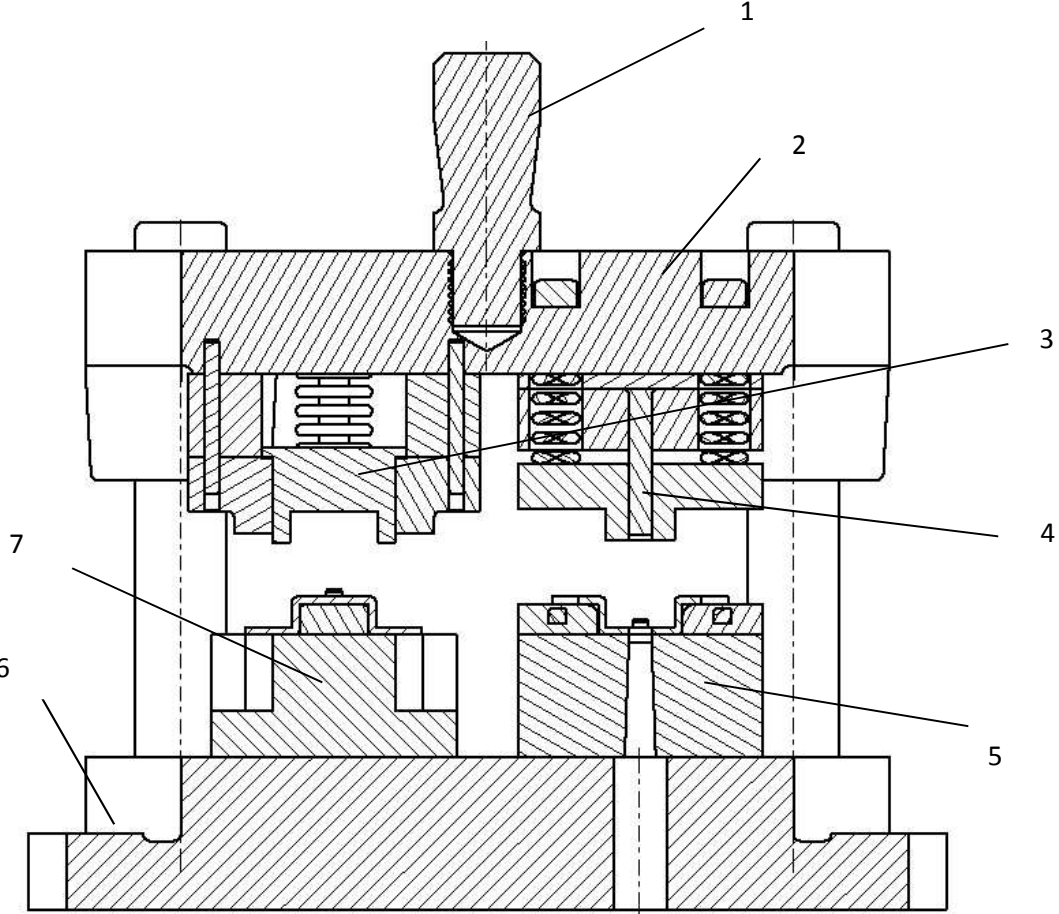

1 Einspannzapfen; 2 Gestell oben Kopfplatte ; 3 Auswerfer oben 4 Formschneidstempel; 5 Schnittplatte für Formloch ; 6 Grundplatte; 7 Schneidstempel;

